

Füllphase

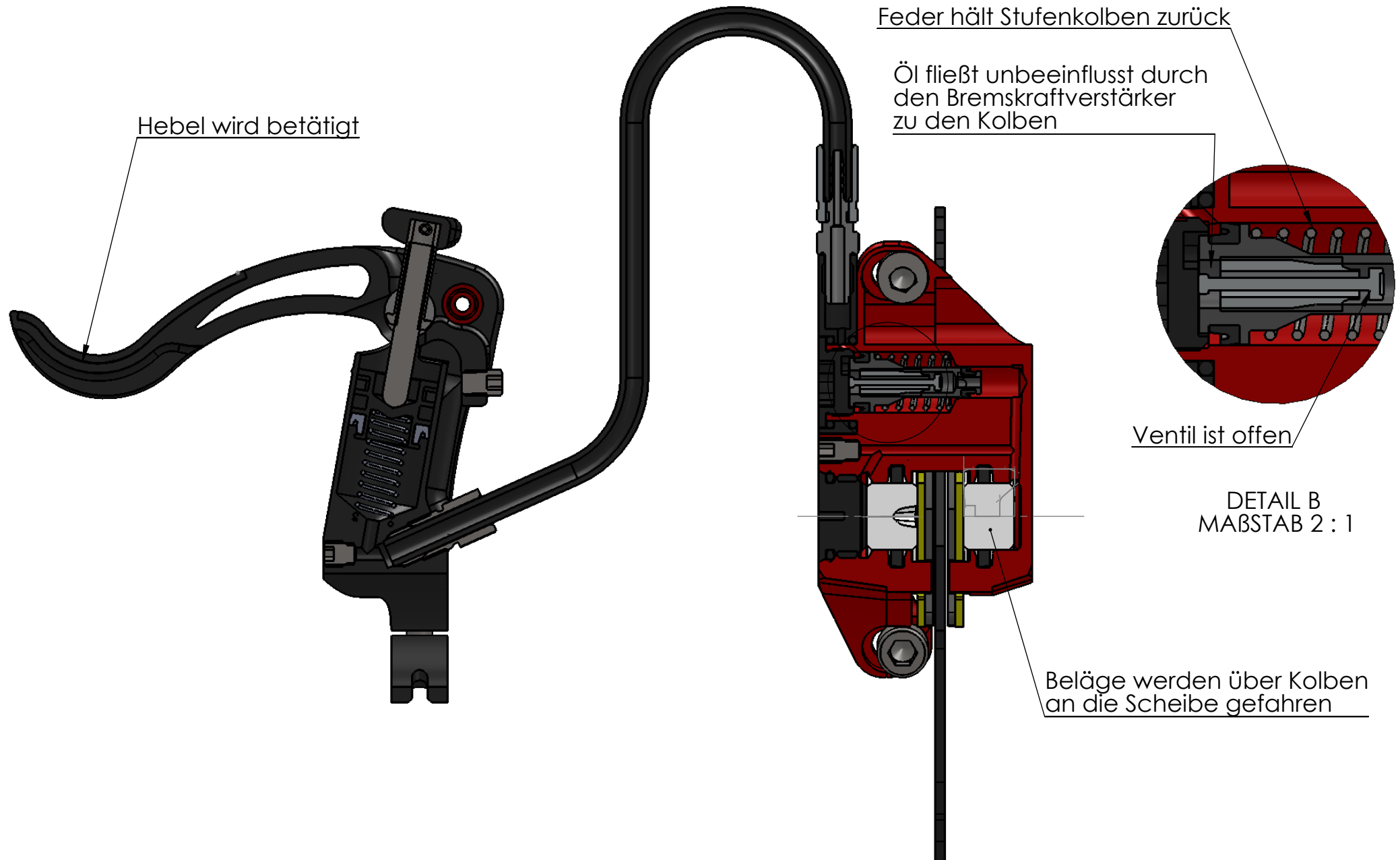

Hebel wird betätigt

Feder hält Stufenkolben zurück

Öl fließt unbeeinflusst durch den Bremskraftverstärker zu den Kolben

Ventil ist offen

DETAIL B
MABSTAB 2 : 1

Beläge werden über Kolben an die Scheibe gefahren

Umschaltphase

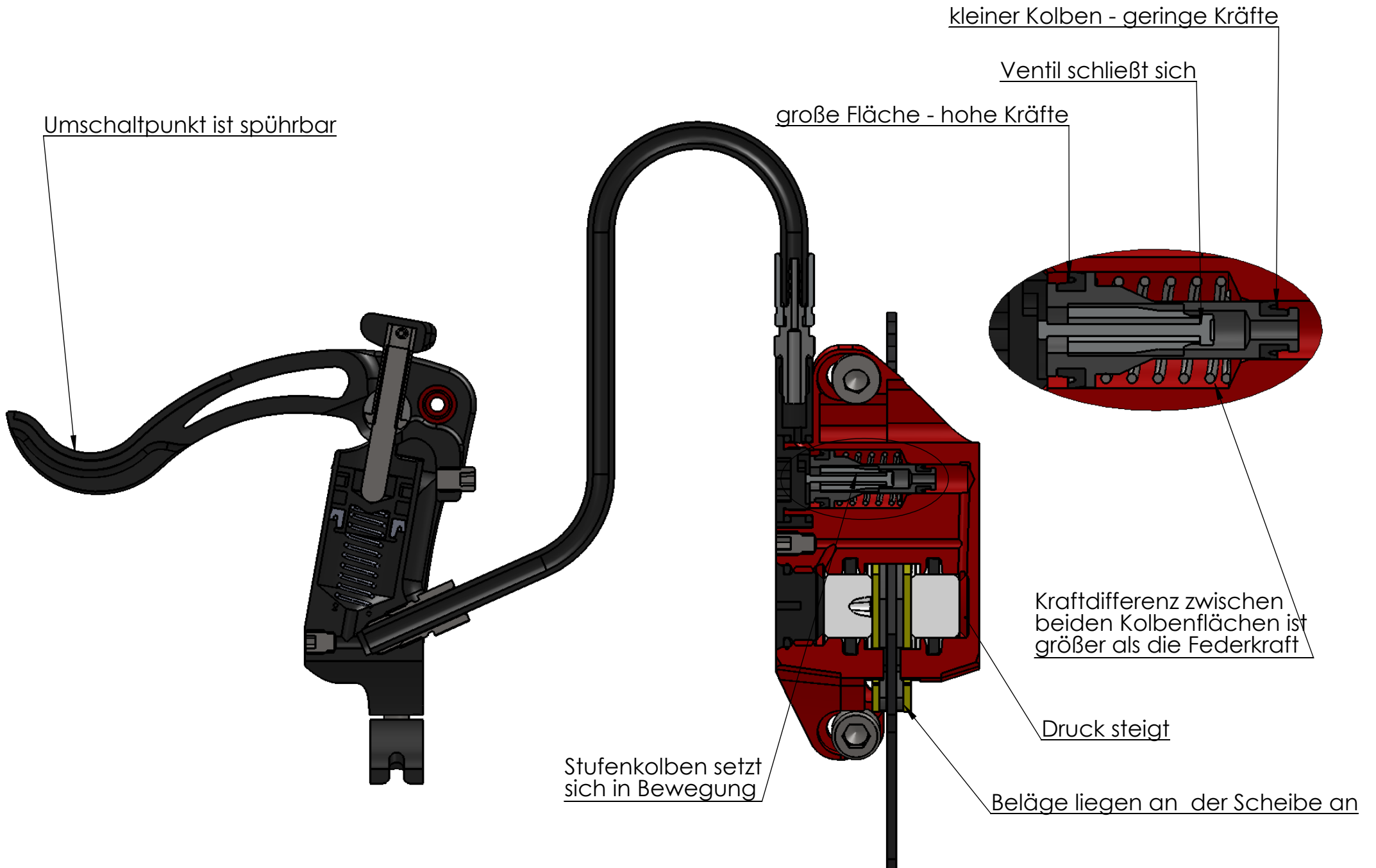

Druckphase

